

FÖRKLARINGAR

Alla mått i meter om ej annat anges

Koordinatsystem: SWEREF 99 12 00
Höjdsystem: RH 2000

Fastighetsbildning: 2017-12-11
Gällande detaljplan laga kraft datum: 2007-03-08
Areal: 400 kvm

+0,00 Anger befintlig uppmätt höjd

Utbredning av altan på ritning är vägledande och justeras på plats, så att dess höjd över mark ej överskrider 1,2 meter.

HÄNVISNINGAR

Fastighetsbildning och tomtragränser enligt Förrättningskarta 2017-12-11, Ärendenummer O171460

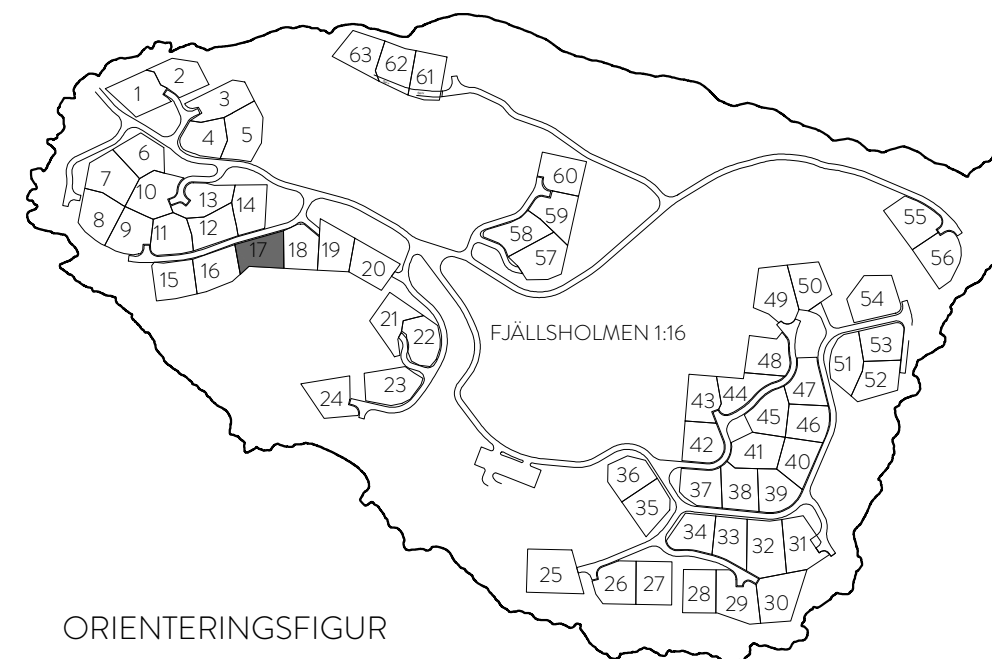

ORIENTERINGSFIGUR

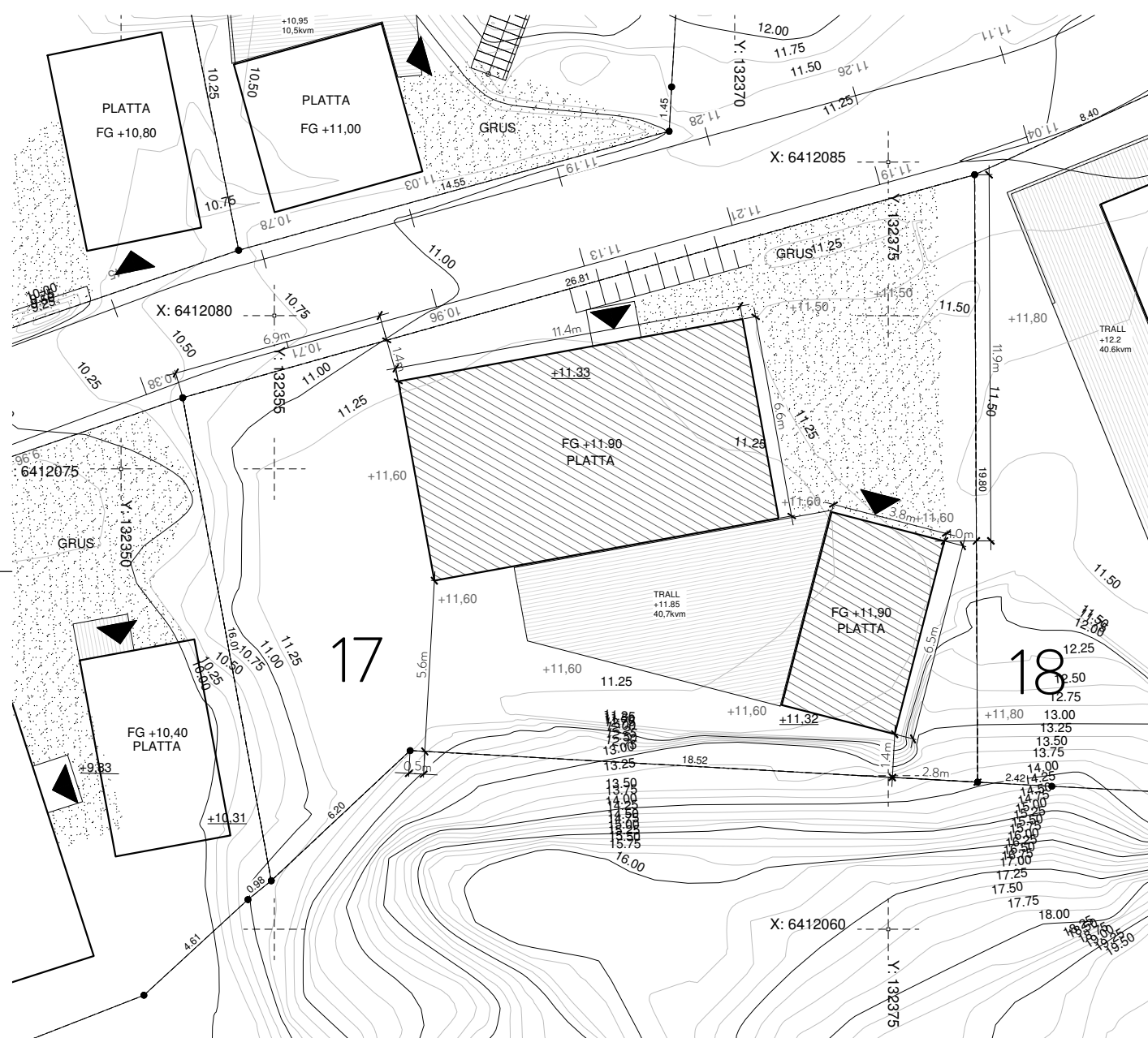

BET	ANT	ÄNDRINGEN AVSER	SIGN	DATUM
		BYGGLOVSHANDLING		
		FJÄLLSHOLMEN 1:65 KUNGÄLVSKOMMUN		
		LILLA FJÄLLSHOLMEN AB organisationsnummer: 556874-5144		
		 creamarch.com		
UPPDRAG NR	RITAD AV	HANDLÄGGARE		
14010	FK/MT	FK		
DATUM	ANSVARIG			
180530	Filip Karlén			
NYBYGGNAD AV FRITIDSHUS OCH KOMPLEMENTHUS, TOMT 17 SITUATIONSPLAN				
SKALA	NUMMER	I BET		
1:200 (A3)	A-01.0-171			

FÖRKLARINGAR

Alla mått i millimeter om ej annat anges

- G - Garderob
- TM - Tvättmaskin
- TT - Torktumlare
- ST - Städskap
- DM - Diskmaskin
- U - Ugn
- M - Microugn
- K - Kyl
- F - Frys
- VP - Värmepump
- VK - Vinkyl

BYA: 75 kvm

HÄNVISNINGAR

FG - Färdig golvhöjd enligt A-01.0-171

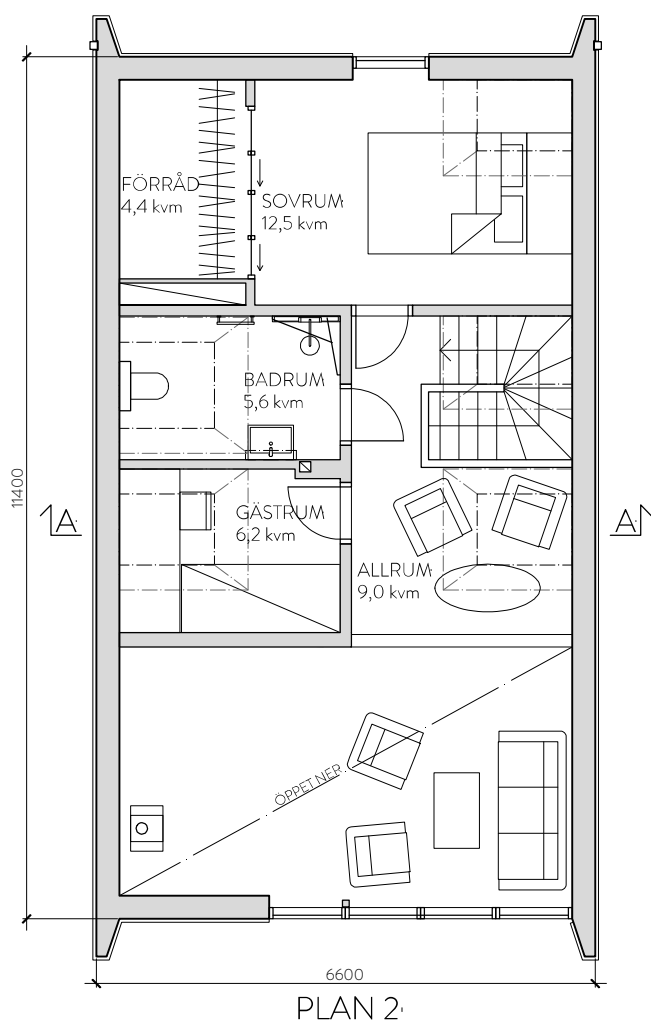

PLAN 2

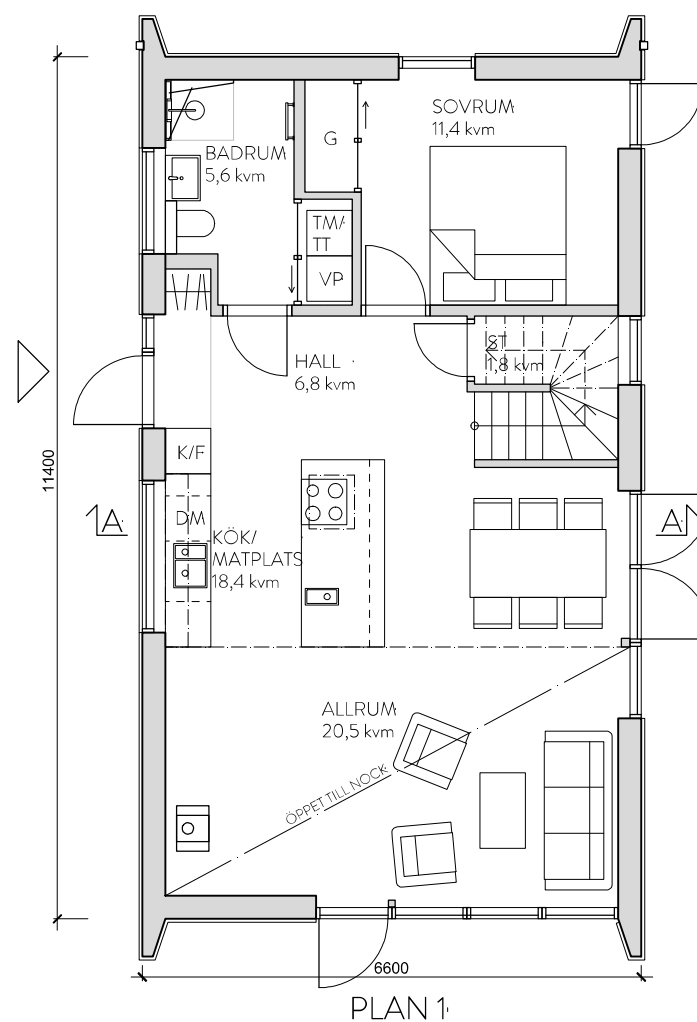
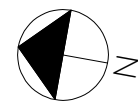

PLAN 1

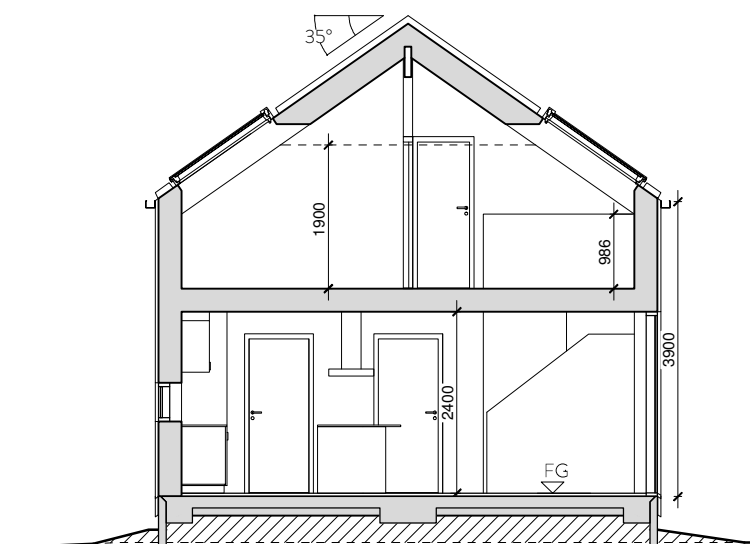

SEKTION A-A



BET	ANT	ÄNDRINGEN AVSER	SIGN	DATUM
BYGGLOVSHANDLING				
FJÄLLSHOLMEN 1:65 KUNGÄLVS KOMMUN				
LILLA FJÄLLSHOLMEN AB organisationsnummer: 556874-5144				
		creamarch.com		
LUPPORAG NR 14010	RITAD AV FK/MT	HANDLÄGGARE FK		
DATUM 180530	ANSVARIG Filip Karlén			
NYBYGGNAD AV FRITIDSHUS HUVUDBYGGNAD 17 PLANER OCH SEKTION				
SKALA 1:100 (A3)	NUMMER A-40.0-171			BET

FÖRKLARINGAR

Alla mått i millimeter om ej annat anges
 BYA: 25 kvm

HÄNVISNINGAR

FG - Färdig golvhöjd enligt A-01.0-171

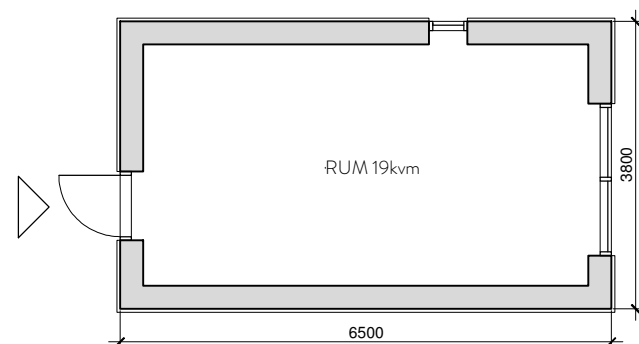
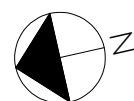

PLAN

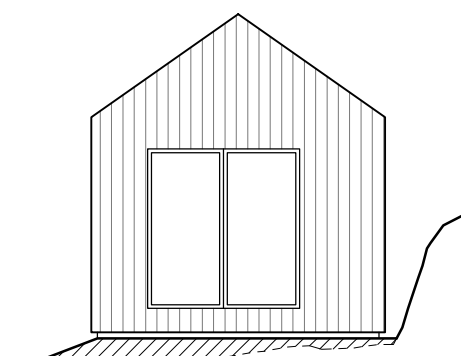

FASAD MOT SÖDER

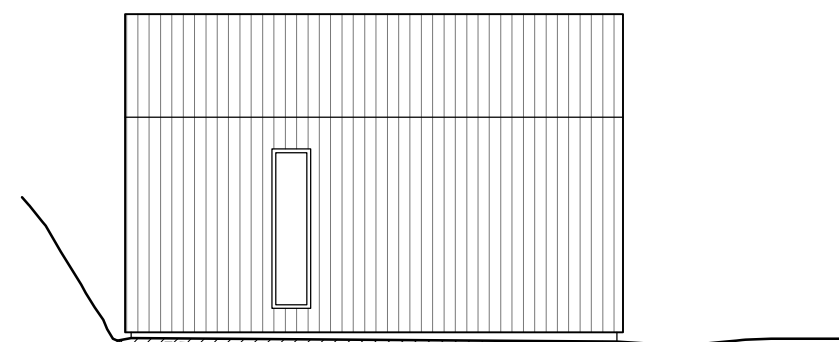

FASAD MOT ÖSTER

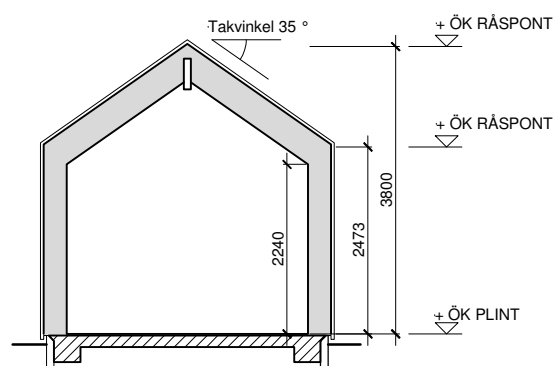

SEKTION

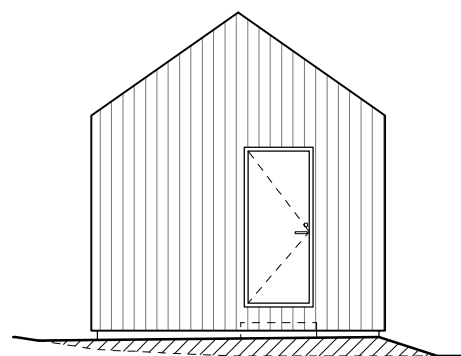

FASAD MOT NORR

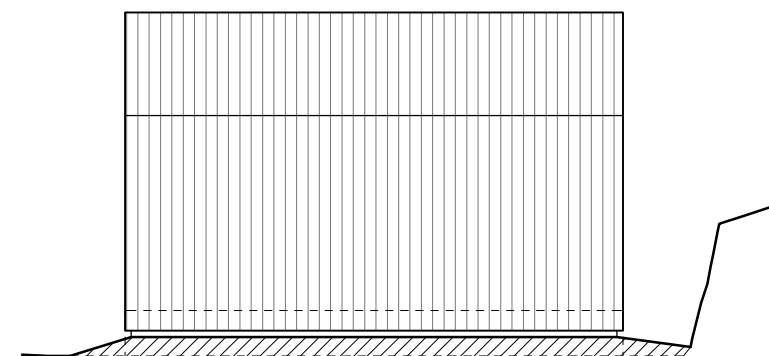

FASAD MOT VÄST

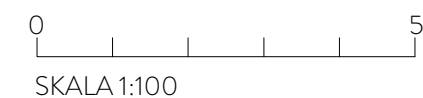

BET	ANT	ÄNDRINGEN AVSER	SIGN	DATUM
BYGGLOVSHANDLING				
FJÄLLSHOLMEN 1:65				
KUNGÄLVS KOMMUN				
LILLA FJÄLLSHOLMEN AB organisationsnummer: 556874-5144				
		creamarch.com		
LUPPORAG NR 14010	RITAD AV FK/MT	HANDLÄGGARE FK		
DATUM 180530	ANSVARIG Filip Karlén			
NYBYGGNAD AV FRITIDSHUS KOMPLEMENTHUS 17 PLANER, FASADER OCH SEKTION				
SKALA 1:100 (A3)	NUMMER A-40.0-172	T BET		

FÖRKLARINGAR

Alla mått i millimeter om ej annat anges.

Gavlarnas panel av vitmålad stående spont.

HÄNVISNINGAR

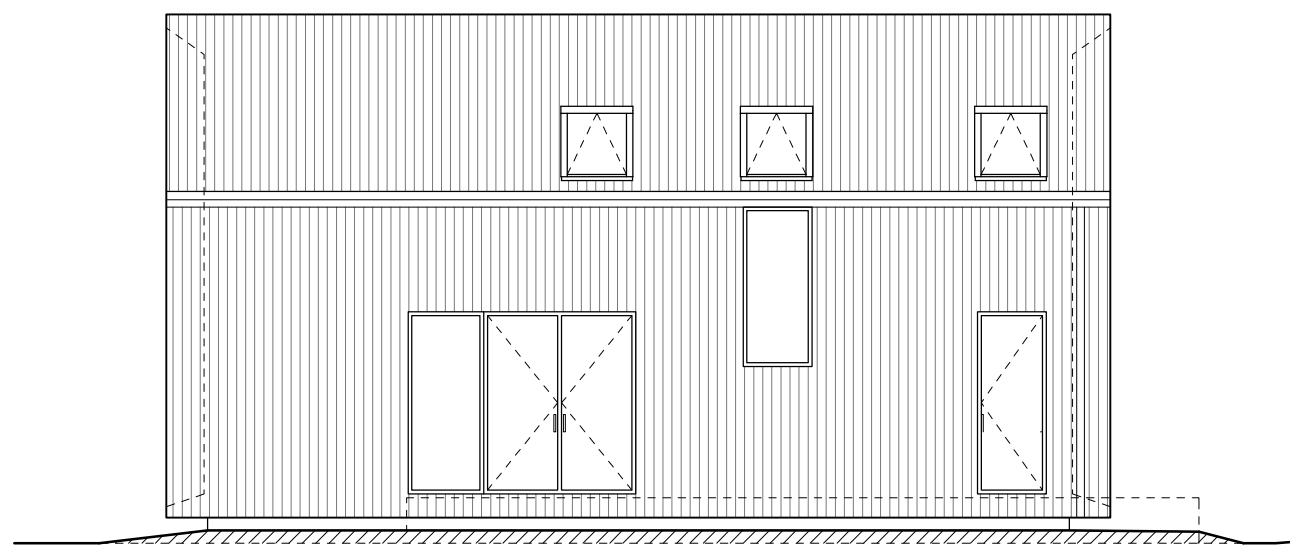

FASAD MOT SÖDER

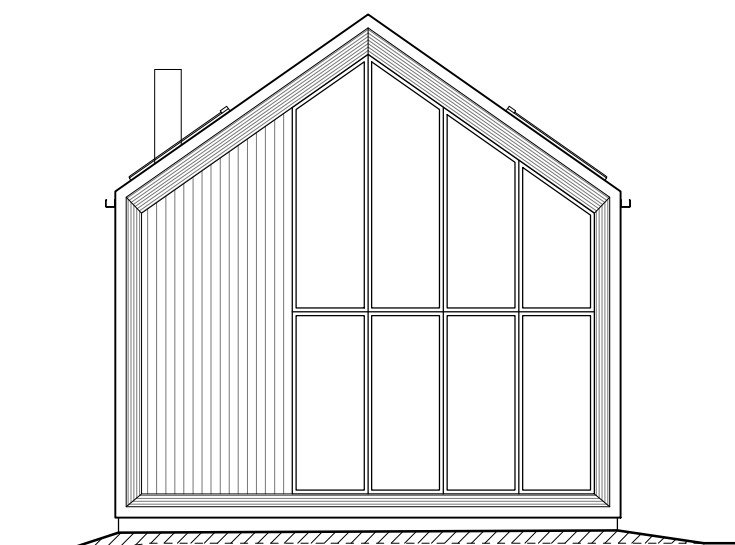

FASAD MOT VÄSTER

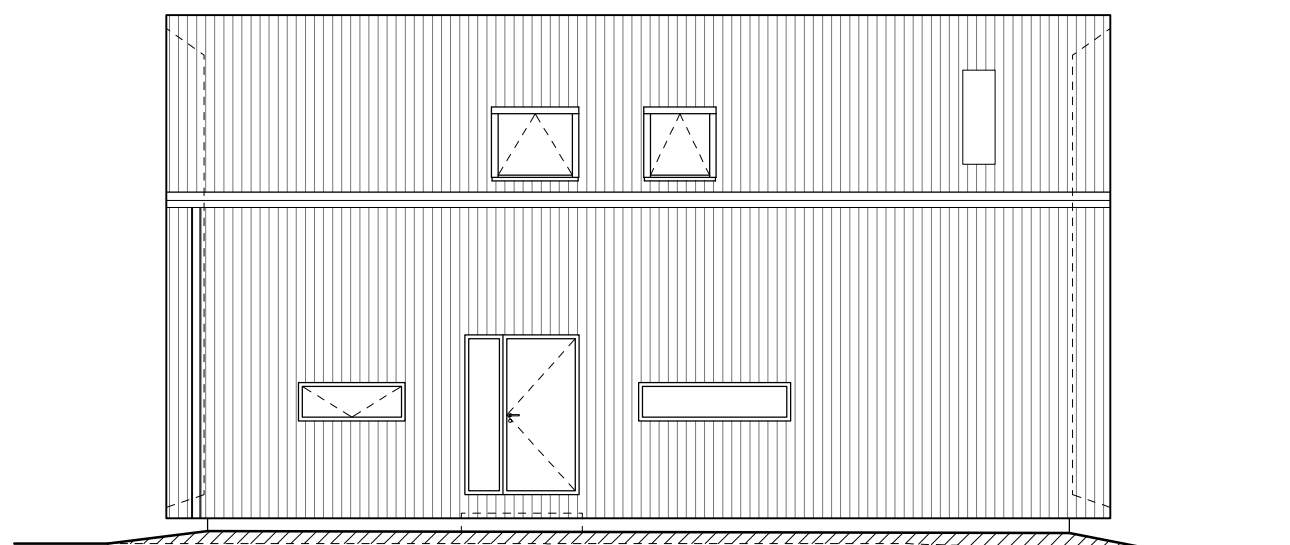

FASAD MOT SÖDER

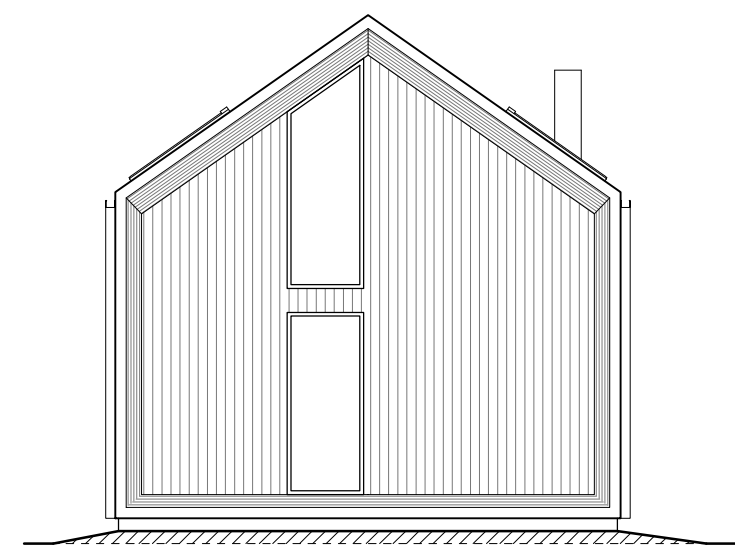

FASAD MOT ÖSTER



BET	ANT	ÄNDRINGEN AVSER	SIGN	DATUM
BYGGLOVSHANDLING				
FJÄLLSHOLMEN 1:65				
KUNGÄLVS KOMMUN				
LILLA FJELLSHOLMEN AB				
organisationsnummer: 556874-5144				
		creamarch.com		
LUPPORAG NR	14010	RITAD AV	FK/MT	HANDLÄGGARE
DATUM	180530	ANSVARIG	Filip Karlén	FK
NYBYGGNAD AV FRITIDSHUS				
HUVUDBYGGNAD 17				
FASADER				
SKALA	1:100 (A3)	NUMMER	A-40.3-171	BET

FÖRKLARINGAR

HÄNVISNINGAR

Se även A-01.0-171



VY FRÅN SYDVÄST

BET	ANT	ÄNDRINGEN AVSER	SIGN	DATUM
BYGGLOVSHANDLING				
FJÄLLSHOLMEN 1:65 KUNGÄLVS KOMMUN				
LILLA FJÄLLSHOLMEN AB organisationsnummer: 556874-5144				
		creamarch.com		
LUPPORAG NR 14010	RITAD AV FK/MT	HANDLÄGGARE FK		
DATUM 180530	ANSVARIG Filip Karlén			
NYBYGGNAD AV FRITIDSHUS TRALL VYER				
SKALA - (A3)	NUMMER A-01.0-172	BET		