

## FÖRKLARINGAR

Alla mått i meter om ej annat anges

Koordinatsystem: SWEREF 99 12 00  
Höjdsystem: RH 2000

Fastighetsbildning: 2017-12-11  
Gällande detaljplan laga kraft datum: 2007-03-08  
Areal: 400 kvm

+0,00 Anger befintlig uppmätt höjd

Utbredning av altan på ritning är vägledande och justeras på plats, så att dess höjd över mark ej överskrider 1,2 meter.

## HÄNVISNINGAR

Fastighetsbildning och tomtränser enligt Förrättningskarta 2017-12-11, Ärendenummer O171460

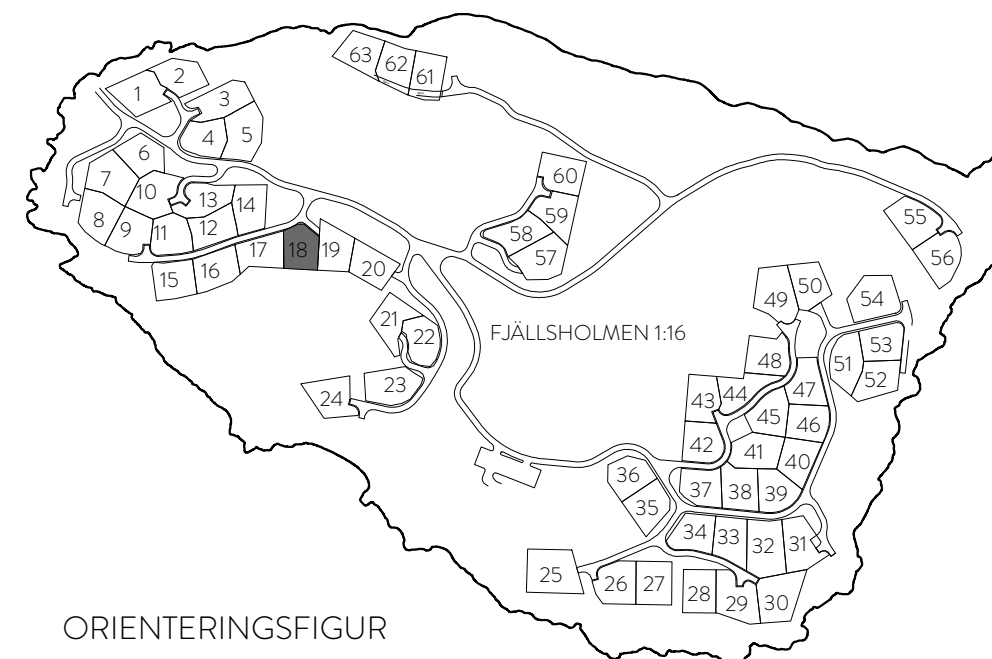

ORIENTERINGSFIGUR

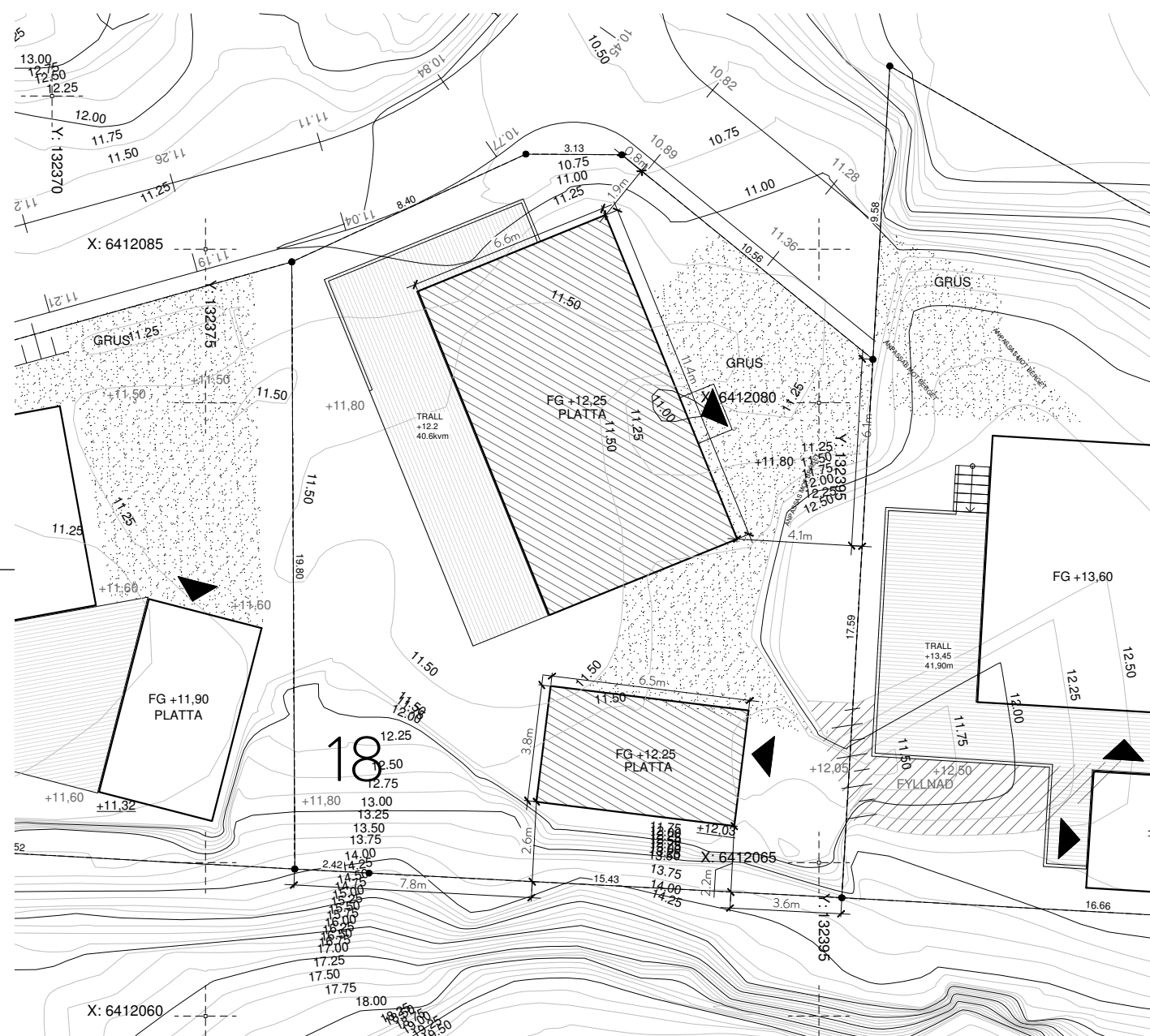

0 5 10m

SKALA 1:200

BET	ANT	ÄNDRINGEN AVSER	SIGN	DATUM

BYGGLOVSHANDLING

FJÄLLSHOLMEN 1:66  
KUNGÄLVS KOMMUN

LILLA FJÄLLSHOLMEN AB  
organisationsnummer: 556874-5144

**Cream**  
architects creamarch.com

LUPPORAG NR 14010	RITAD AV FK/MT	HANDLÄGGARE FK
DATUM 180530	ANSVÄRIG Filip Karlén	

NYBYGGNAD AV FRITIDSHUS  
OCH KOMPLEMENTHUS, TOMT 18  
SITUATIONSPLAN

SKALA 1:200 (A3)	NUMMER A-01.0-181	I BET
---------------------	----------------------	-------

# FÖRKLARINGAR

Alla mått i millimeter om ej annat anges

- G - Garderob
- TM - Tvättmaskin
- TT - Torktumlare
- ST - Städskap
- DM - Diskmaskin
- U - Ugn
- M - Microugn
- K - Kyl
- F - Frys
- VP - Värmepump
- VK - Vinkyl

BYA: 75 kvm

# HÄNVISNINGAR

FG - Färdig golvhöjd enligt A-01.0-181

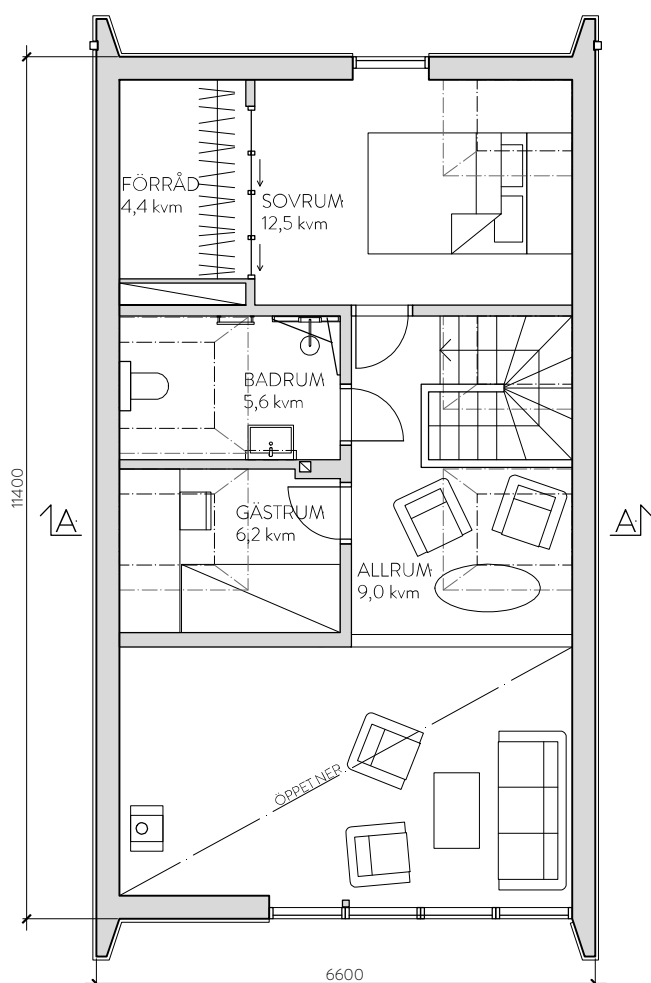

PLAN 2

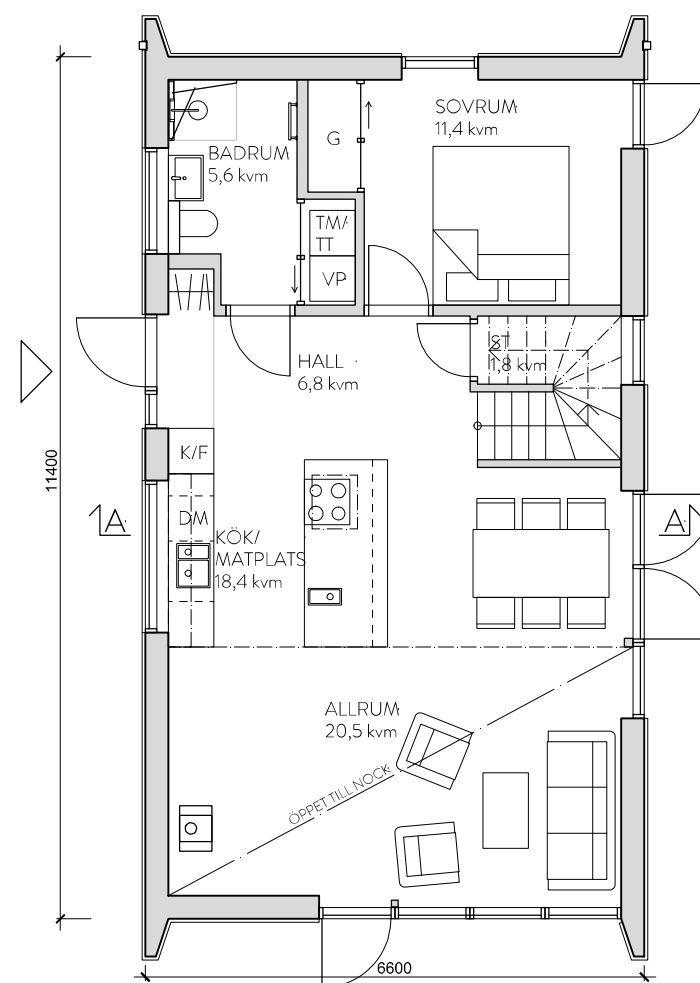

PLAN 1

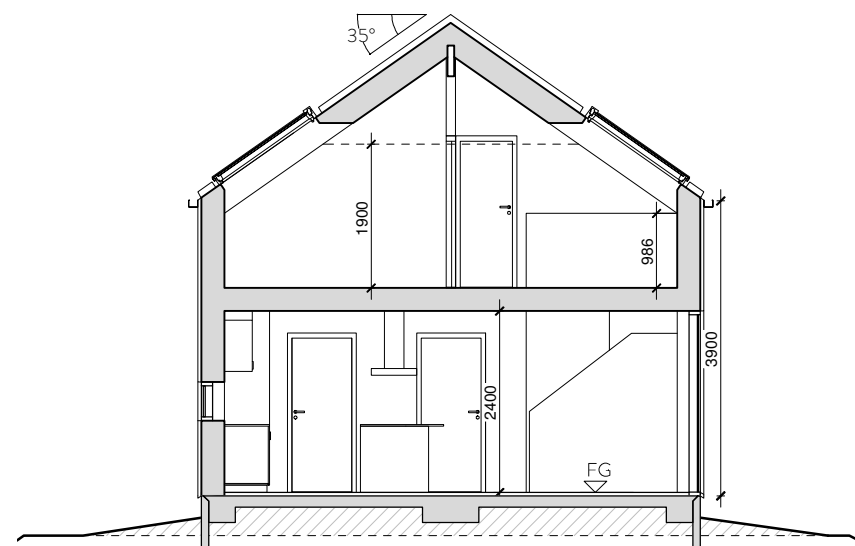

SEKTION A-A



BET	ANT	ÄNDRINGEN AVSER	SIGN	DATUM
<b>BYGGLOVSHANDLING</b>				
<b>FJÄLLSHOLMEN 1:66</b> <b>KUNGÄLVS KOMMUN</b>				
LILLA FJELLSHOLMEN AB organisationsnummer: 556874-5144				
		creamarch.com		
LIPPORAG NR 14010	RITAD AV FK/MT	HANDLÄGGARE FK		
DATUM 180530	ANSVARIG Filip Karlén			
<b>NYBYGGNAD AV FRITIDSHUS</b> <b>HUVUDBYGGNAD 18</b> <b>PLANER OCH SEKTION</b>				
SKALA 1:100 (A3)	NUMMER <b>A-40.0-181</b>	BET		

# FÖRKLARINGAR

Alla mått i millimeter om ej annat anges

BYA: 25 kvm

# HÄNVISNINGAR

FG - Färdig golvhöjd enligt A-01.0-181

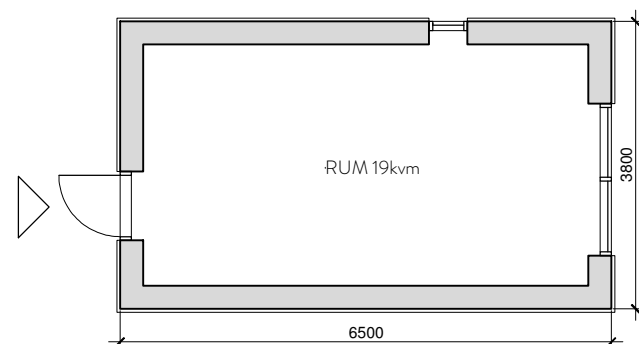
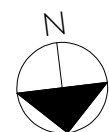

PLAN

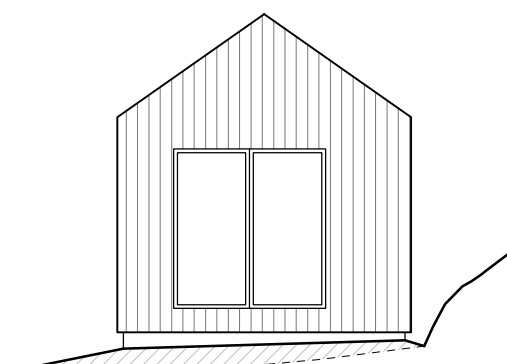

FASAD MOT VÄST

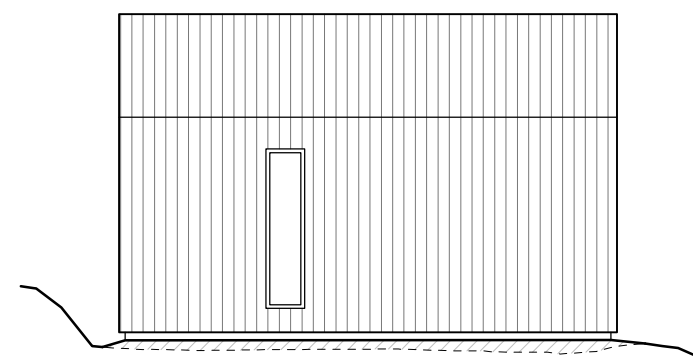

FASAD MOT SÖDER

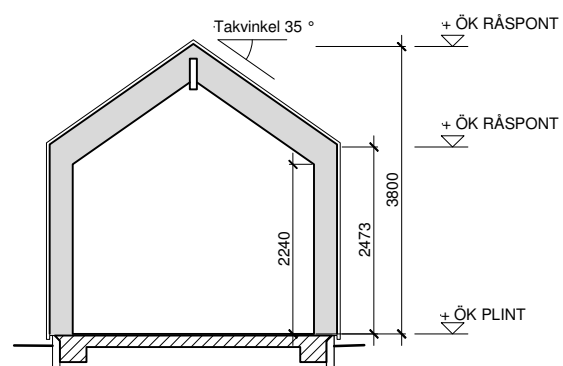

SEKTION

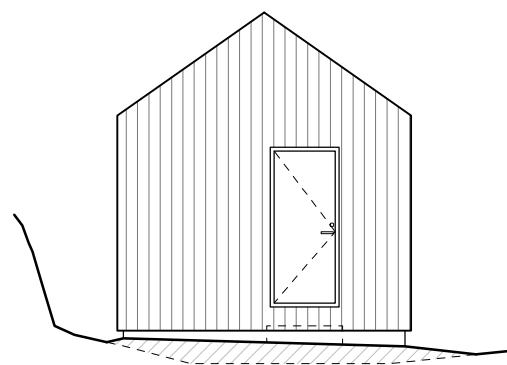

FASAD MOT ÖSTER

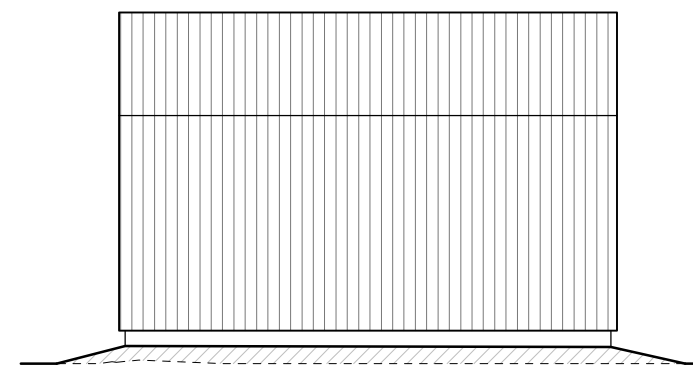

FASAD MOT NORR



BET	ANT	ÄNDRINGEN AVSER	SIGN	DATUM
<b>BYGGLOVSHANDLING</b>				
<b>FJÄLLSHOLMEN 1:66</b> <b>KUNGÄLVS KOMMUN</b>				
LILLA FJELLSHOLMEN AB organisationsnummer: 556874-5144				
		creamarch.com		
LUPPORAG NR 14010	RITAD AV FK/MT	HANDLÄGGARE FK		
DATUM 180530	ANSVARIG Filip Karlén			
NYBYGGNAD AV FRITIDSHUS KOMPLEMENTHUS 18 PLANER, FASADER OCH SEKTION				
SKALA 1:100 (A3)	NUMMER A-40.0-182	T BET		

## FÖRKLARINGAR

Alla mått i millimeter om ej annat anges.

Gavlarnas panel av vitmålad stående spont.

## HÄNVISNINGAR

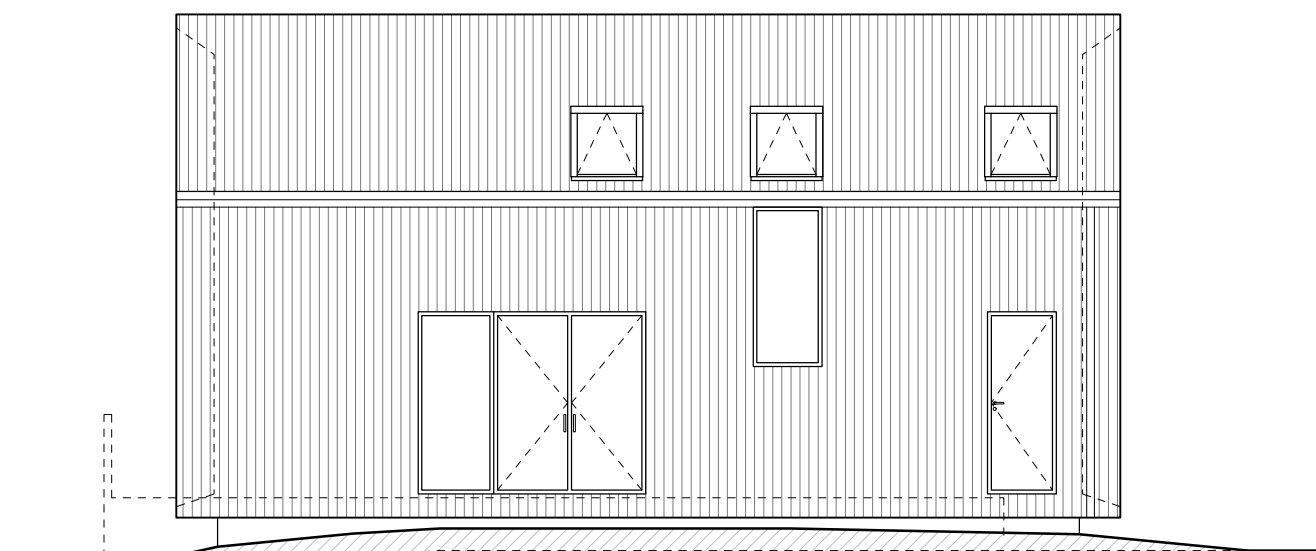

FASAD MOT SYDVÄST

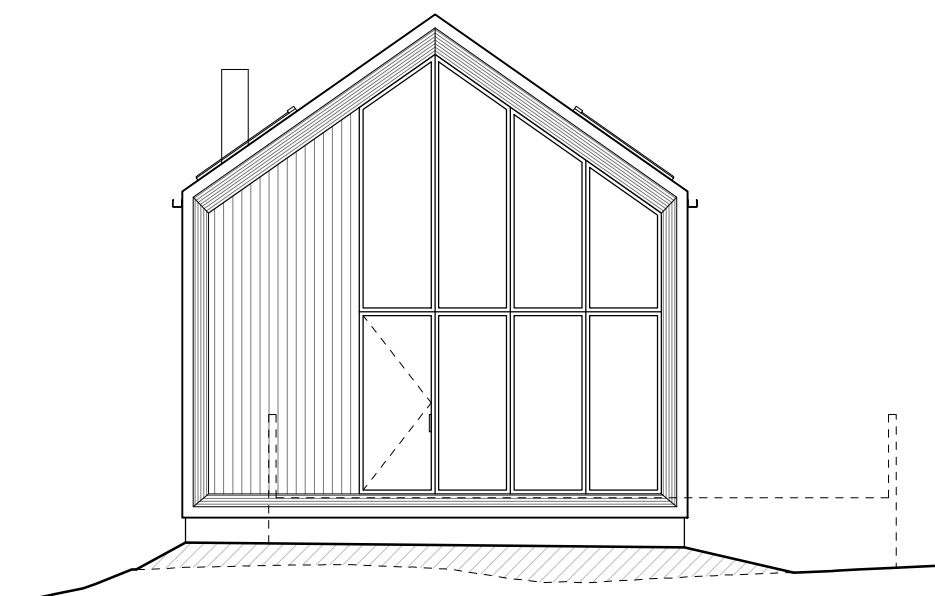

FASAD MOT NORDVÄST

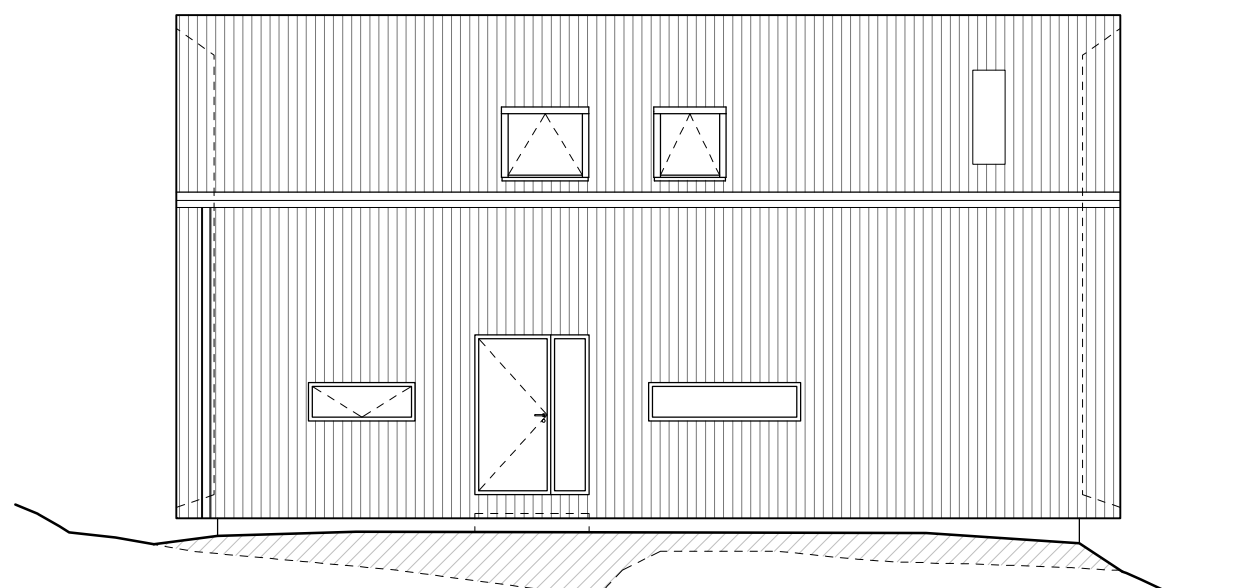

FASAD MOT NORDÖST

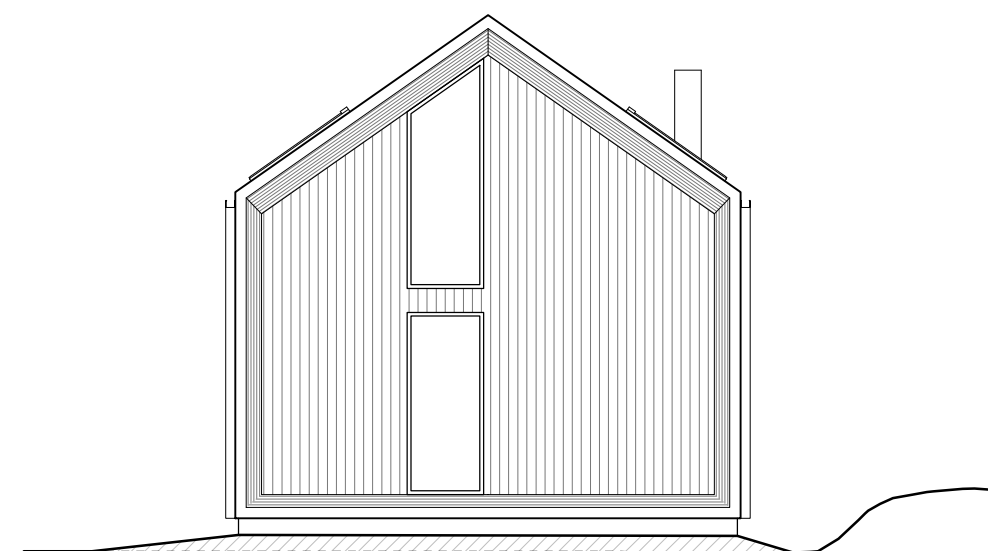

FASAD MOT SYDÖST

0 5m  
SKALA 1:100

BET	ANT	ÄNDRINGEN AVSER	SIGN	DATUM
<b>BYGGLOVSHANDLING</b>				
<b>FJÄLLSHOLMEN 1:66</b>				
<b>KUNGÄLVS KOMMUN</b>				
LILLA FJELLSHOLMEN AB				
organisationsnummer: 556874-5144				
		creamarch.com		
LUPPORAG NR	RITAD AV	HANDLÄGGARE		
14010	FK/MT	FK		
DATUM	ANSVARIG			
180530	Filip Karlén			
<b>NYBYGGNAD AV FRITIDSHUS</b>				
<b>HUVUDBYGGNAD 18</b>				
<b>FASADER</b>				
SKALA	NUMMER	BET		
1:100 (A3)	A-40.3-181			

## FÖRKLARINGAR

## HÄNVISNINGAR

Se även A-01.0-181



VY FRÅN NORDVÄST

BET	ANT	ÄNDRINGEN AVSER	SIGN	DATUM
BYGGLOVSHANDLING				
FJÄLLSHOLMEN 1:66 KUNGÄLVS KOMMUN				
LILLA FJÄLLSHOLMEN AB organisationsnummer: 556874-5144				
				creamarch.com
LUPPORAG NR 14010	RITAD AV FK/MT	HANDLÄGGARE FK		
DATUM 180530	ANSVARIG Filip Karlén			
NYBYGGNAD AV FRITIDSHUS TRALL VYER				
SKALA 1:100 (A3)	NUMMER A-01.0-182			BET